



## Stückliste (Menge für eine Box)

Beschreibung	Type	Menge	Art.Nr.
TMT-Lautsprecher	Peerless HDS PPB 6-33/8	1 St.	
HT-Lautsprecher	Vifa XD270F/4	1 St.	
Anschluß	ASE Terminal od.2 Polkl.	1 St.	
Reflexrohr	BRT 50/145 auf 60 mm gekürzt	1 St.	
Dämpfungsmat.	Polyesterwatte (40mm dick)	0.40 m <sup>2</sup>	
Innenverkabelung	Litze 2 x 1.5 (mind.)	1.5 m	
Schrauben	Holzschr. Lins.Kopf 3.5x20	18	
Holz	19 mm MDF	gem. Zeichn.	

## Stückliste Frequenzweiche (Menge für eine Box)

Bauteil	Type (Beschreibung)	Bauteiletoleranz 5%
Leiterplatte LP TP12HP18/2; Abm. 69 mm x 159 mm		
L1	2.20 mH 40 mm Rollenkerne spule, 0.95mm Draht	
L2	0.27 mH Luftspule 0.71mm Draht	
L3	0.39 mH Luftspule 0.71mm Draht	
C1	33.0 µF MKT Kondensator, 100 Vdc, axial od. radial	
C2	entfällt	
C4	33.0 µF MKP ax. od. MKT Kondensator, 100 Vdc, ax. od. rad.	
C5	Drahtbrücke	
C6	entfällt	
R1	Drahtbrücke	
R3	4.70 ohm Drahtwiderstand, 5 Watt	
R4	8.20 ohm Drahtwiderstand, 5 Watt	
Optional: RLC Schwingkreis (Lk,Ck,Rk) zur Linearisierung der Impedanz		
Lk	0.39 mH Luftspule 0.71mm Draht	
Ck	39.0 µF Elko bip. rauh 100Vdc	
Rk	6.80 ohm Drahtwiderstand, 10 Watt	

### Beschreibung

-Flacher 2 Wege Standlautsprecher mit ausgezeichneten Allround-Qualitäten.  
-Eine Box, mit der sich einerseits Jazz & Klassik genießen läßt, die andererseits aber auch bei Partylautstärken nicht aufgibt.

Bestückung:  
Peerless 17 cm TMT-Treiber mit Polypropylenkonus  
Vifa 25mm XD-Gewebehochtonkalotte

### Einsatzbereiche

-ausgezeichneter, lebendiger Lautsprecher  
-verträgt gehobene Lautstärken ohne zu komprimieren  
-wandnahe Aufstellung möglich

### Technische Daten

Nennimpedanz: 6 Ohm  
Nennbelastbarkeit: 70 Watt  
Musikbelastbarkeit: 100 Watt  
Übertragungsbereich: 45 Hz - 30000 Hz  
Kennschalldruck: 86 dB (1W;1m)

## Stromlaufplan

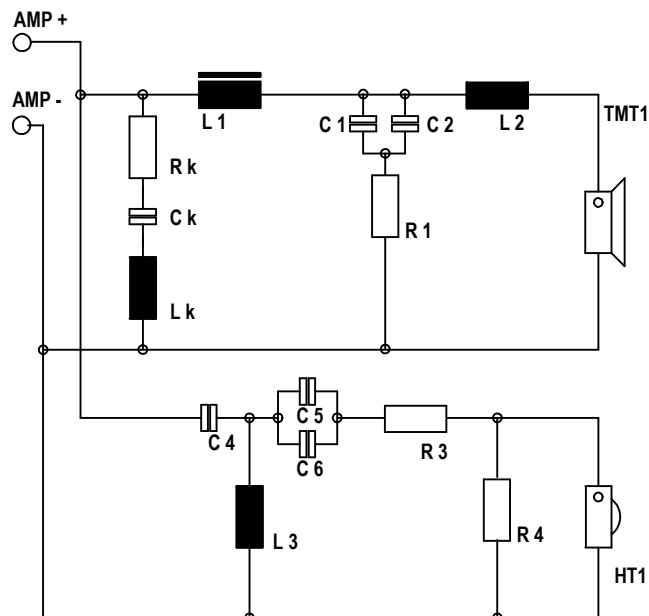

# PRISMA

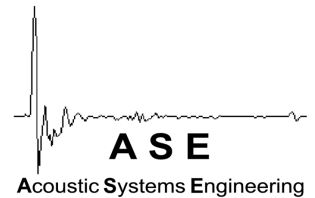

## Gehäuse (Menge für eine Box)

### Material: 19 mm MDF für Korpus

Bez.	Abm./mm	Menge
Seitenwand	186 x 932,5	2
Vorder & Rückwand	212 x 933,5	2
Deckel	212 x 97	1
Boden	212 x 186	1

### !Schrägschnitte & Winkel nach Zeichnung!

### Material: 19 mm MDF (f. Innenbrett)

Bez.	Abm./mm	Menge
Versteifungsbrett	300 x 126,8	1

### !Schrägschnitte nach Zeichnung!

### Material: 19 mm MDF für Schallwände (aufgesetzt)

Bez.	Abm./mm	Menge
Schallwand ob. Teil	260 x 412	1
Schallwand unt. Teil	260 x 527,5	1

### Ausbrüche & Einfürungen

Ausbruch für	D./mm	Tiefe/mm
Tieftöner	146,00	
Hochtöner	75,00	
Reflexrohr	68,80	
Fräsung für	D./mm	Tiefe/mm
Tieftöner	!! Kontur !!	5,20
Hochtöner	104,50	5,20

### Bemerkungen zum Gehäuseaufbau

Der Gehäusekorpus ist auf Gehrung gearbeitet. Die Seitenwände sind stumpf aufgesetzt. Die Schallwände werden mit gleichmäßigem Überstand auf den Korpus aufgeklebt. Der Korpus des Prototypen wurde mit schwarzer Beize behandelt. Ein seidenmattes Finish wird durch Verwendung von Holzöl erreicht. Ebenso wurden die Schallwandplatten behandelt. Hier kann natürlich um Kontraste zu Erzielen andersfarbige Beize verwendet werden. Die Schallwände werden erst nach dieser Behandlung aufgeklebt.

### Bemerkungen zum Aufbau

Das Gehäuse wird locker aber vollständig mit Polystervlies gefüllt. Der Bereich um das Ende des Reflexrohres beibt frei, damit die Bewegung der Tunnelluftmasse nicht behindert wird. Die Frequenzweiche wird auf eine Trägerplatte geschraubt (8-10 mm MDF), und hinter dem Tieftöner auf die Rückwand geklebt. Bei einem Defekt ist die Weiche noch demontierbar.

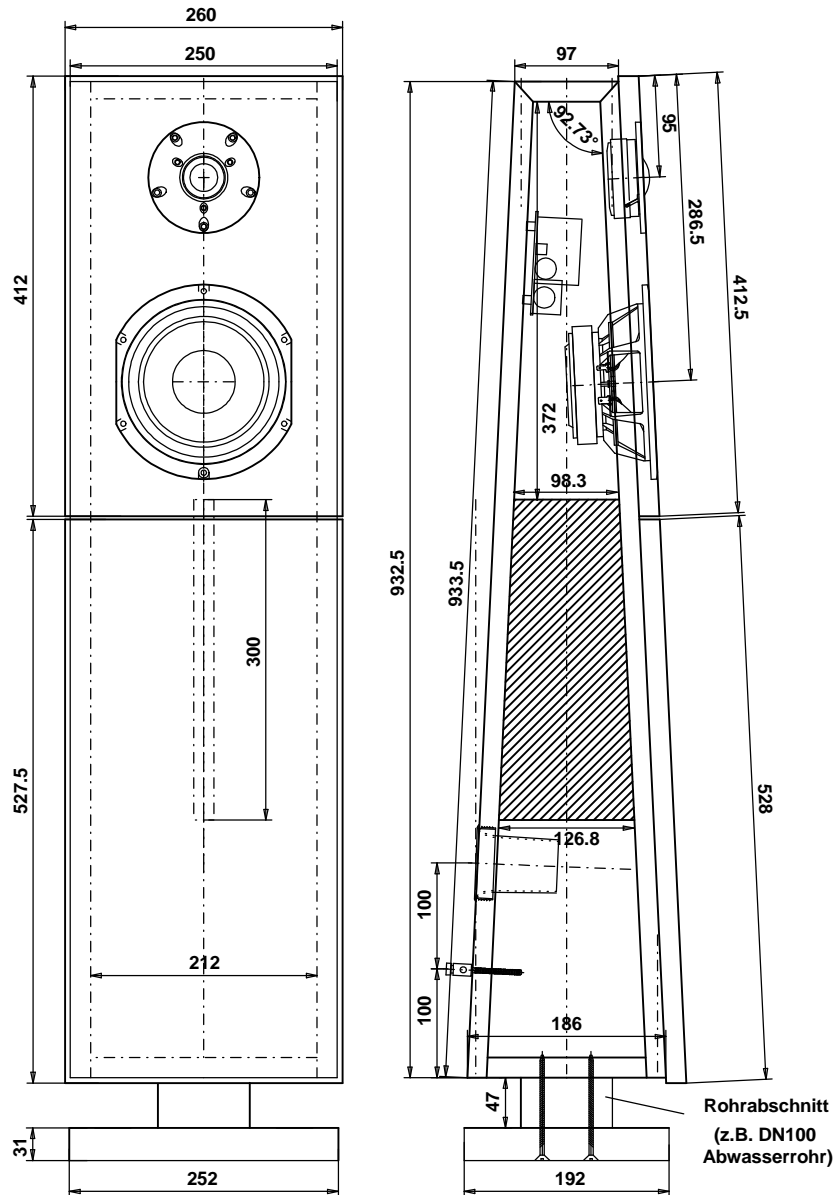

### Besonderheiten & Hinweise

Ein Allroundlautsprecher mit hervorragender Dynamik. Eine Box mit der man anspruchsvolle Musik hören kann, die aber auch eine Partybeschallung aushält. Die Box eignet sich auch für wandnahe Aufstellung.

Hinweis: Die Box bekommt einen etwas sanfteren Charakter (Frauenstimmen, Geigen usw. wenn der Kondensator C2 von 5.60 µF auf 4.70 µF reduziert wird.

### 1- Schalldruckfrequenzgang

Mikrofondist.: 1 m auf Achse  
 Meßsystem: Audiomatica Clio  
 Art: MLS Messung  
 0°, 15°, 30°  
 Unterste korrekt gemessene  
 Frequenz: 200 Hz  
 (Zeitfenster 5 ms)

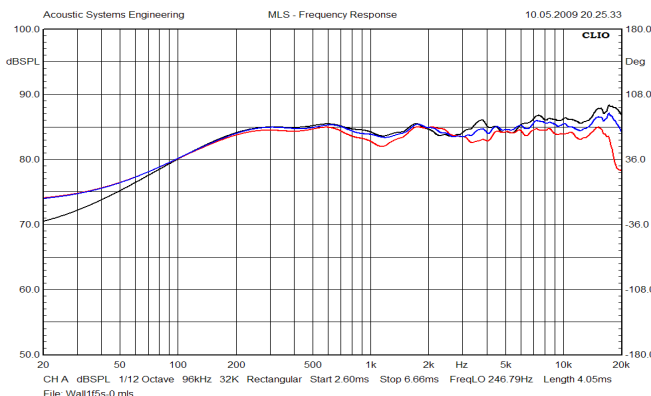

### 2- Impedanzfrequenzgang Konstantstrommessung 20 mA

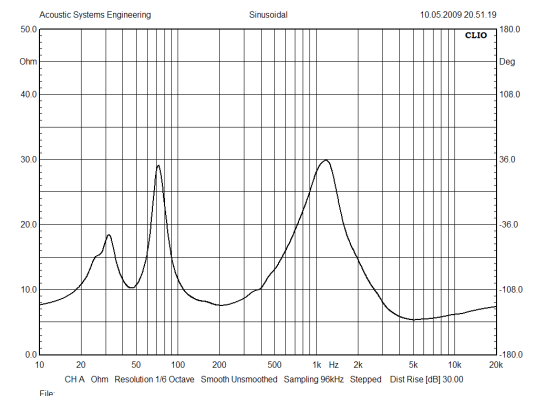

PRISMA

# ASE 2 Wege FW Prisma

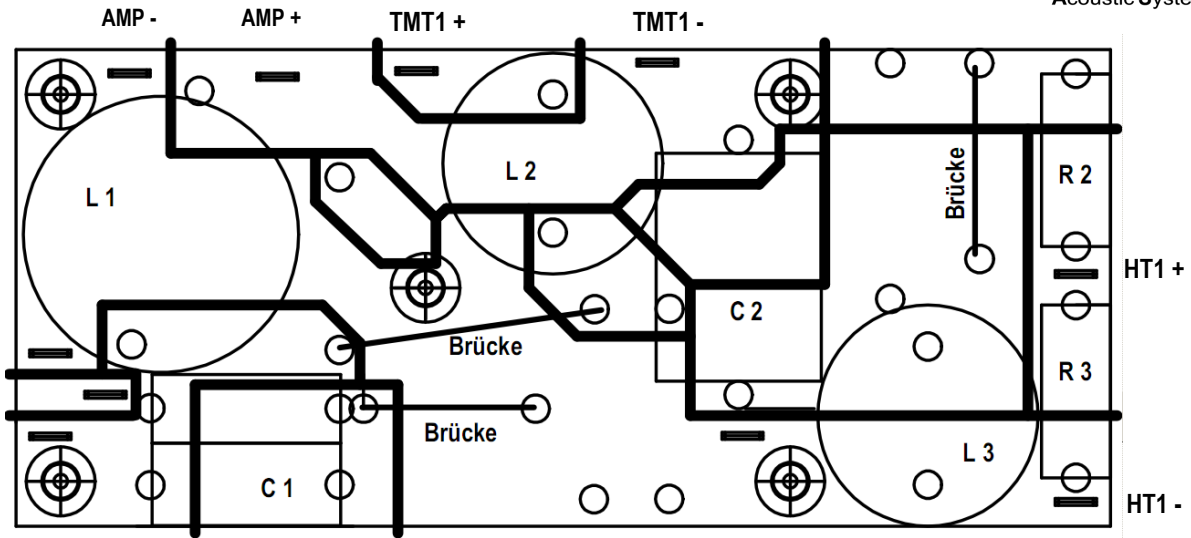
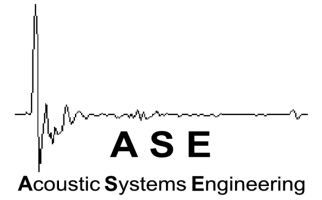

ASE 2 Wege FW

Frequenzweiche auf ASE 2Weg Leiterplatte 69 mm x 150 mm

ASE Anschlußterminal 85 mm x 50 mm



LS Anschlußterminal auf 5 mm Acryl-Platte mit isolierten Polklemmen. Zwei zusätzliche 2mm Bananenbuchsen erlauben getrennten Anschluß der Treiber (TT & HT f. externe Weiche) bzw. der Filterzweige (Bi-Amping / Biwiring). Die zusätzlichen Buchsen können auch für eine Schaltfunktion, wie Pegelabsenkung des Hochtöners o.ä. genutzt werden

## Stromlaufplan

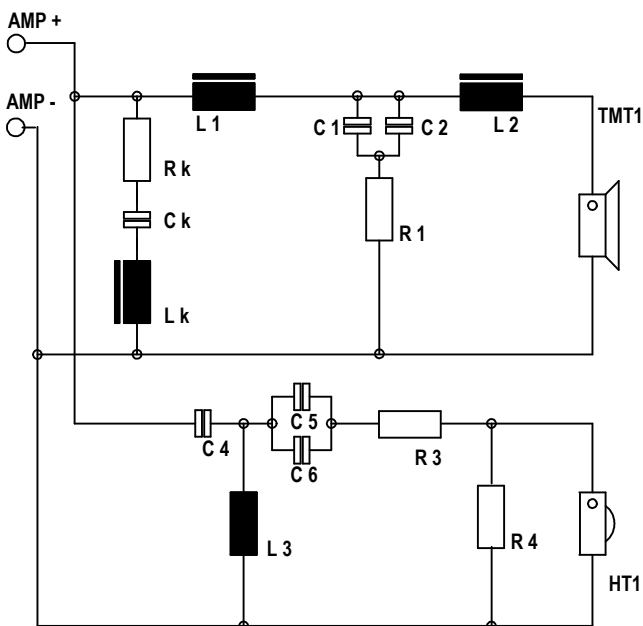

## Stückliste Frequenzweiche (Menge für eine Box)

Bauteil	Type (Beschreibung)	Bauteiletoleranz 5%
Leiterplatte LP TP12HP18/2; Abm. 69 mm x 159 mm		
L1	2.20 mH 40 mm Rollenkernspule, 0.95mm Draht	
L2	0.27 mH Luftspule 0.71mm Draht	
L3	0.39 mH Luftspule 0.71mm Draht	
C1	6.80 µF MKT Kondensator, 100 Vdc, axial od. radial	
C2	entfällt	
C4	6.80 µF MKP ax. od. MKT Kondensator, 100 Vdc, ax. od. rad.	
C5	Drahtbrücke	
C6	entfällt	
R1	Drahtbrücke	
R3	4.70 ohm Drahtwiderstand, 5 Watt	
R4	8.20 ohm Drahtwiderstand, 5 Watt	
Optional: RLC Schwingkreis (Lk,Ck,Rk) zur Linearisierung der Impedanz		
Lk	0.39 mH Luftspule 0.71mm Draht	
Ck	39.0 µF Elko bip. rauh 100Vdc	
Rk	6.80 ohm Drahtwiderstand, 10 Watt	