



Beschreibung

- 2 Wege Reflexbox auf Basis eines Peerless 13 cm Tief-Mitteltöners aus der SDS Reihe mit ventiliertem Stahlkorb und einer Vifa 25 mm Gewebekalotte
- einfache Konstruktion mit erstklassigen technischen Daten
- kompakte Box für freie Aufstellung auf Ständer

Einsatzbereiche

- unkritische, universell einsetzbare Kompaktbox die mit viel Lebendigkeit und runder Neutralität, Freude beim Hören von jeder Musik bereitet.
- Verwendung auch als leistungsfähiger Rear-Speaker in AV Systemen

Technische Daten

Nennimpedanz:	8 Ohm
Nennbelastbarkeit:	60 Watt
Musikbelastbarkeit:	90 Watt
Übertragungsbereich:	50 Hz - 25000 Hz
Kennschalldruck:	83 dB (1W;1m)

Stückliste (Menge für eine Box)

Beschreibung	Type	Menge	Art.Nr.
TMT-Lautsprecher	Peerless SDS 5-25/8 (P830657)	1 St.	
HT-Lautsprecher	Vifa HT250F/4	1 St.	
Reflexrohr	BRT50 (D = 50 mm; L = 110 mm)	1 St.	
Anschluß	2poliges Terminal	1 St.	
Dämpfungsmat.	Polyesterwatte (40 mm dick)	0.15 m ²	
Innenverkabelung	Litze 2 x 1.0	1,20 m	
Schrauben	Holzschr. Lins.Kopf 4.0 x 25	18	

Holz:

Korpus	19 mm MDF schwarz (o. ä.)	gem. Zeichn.
Schallwand	19 mm MDF rot (o. ä.)	gem. Zeichn.

Stückliste Frequenzweiche (Menge für eine Box)

Bauteil	Type (Beschreibung)
LP =	PCB SAK Abmessung: 86mm x 62.5 mm
L1 =	1,80 mH Stiftkernspule Cu 0,71 mm R ca. 0.70 Ohm
L2 =	0,27 mH Luftspule Cu 0.50 mm R ca. 0.35 Ohm
C1 =	4,70 µF MKT 100 Vdc
C2 =	3,90 µF MKT 100 Vdc
C3 =	10,0 µF MKT 100 Vdc
R1 =	4.70 Ohm Drahtwiderstand, 5 Watt
R2 =	4.70 Ohm Drahtwiderstand, 5 Watt
R3 =	10.0 Ohm Drahtwiderstand, 5 Watt (optional zur Absenkung des HT Pegels -1.5 dB)
Litze IN	Litze 2 x 1.0 mm ² 700 mm ws/rt (markierter Leiter +Pol)
Litze TT	Litze 2 x 1.0 mm ² 400 mm ws/sw (markierter Leiter +Pol)
Litze HT	Litze 2 x 1.0 mm ² 700 mm ws/gn (markierter Leiter +Pol)

Bauteiletoleranz < 5%

Optional kann durch die Bauteile Rk = 6.80 Ohm (10Watt) Ck = 39.0 µF (Elko bip. glatt) und Lk = 0.22 mH (Luftspule cu 0.71) die Impedanz des Lautsprechers linearisiert werden. So ist die der Lautsprecher auch für den Betrieb an Verstärkern mit geringem Dämpfungsfaktor (z.B. Röhrenendstufen) geeignet.

Stromlaufplan

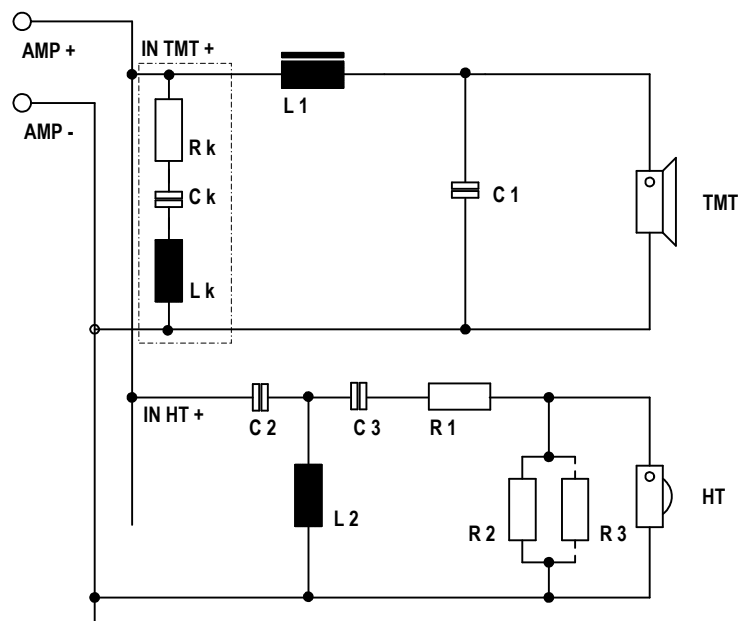

Gehäuse (Menge für eine Box)

Material: 19 mm MDF

Bez.	Abm./mm	Menge
Seitenwand	300 x 258	2
Schallwand	300 x 190	1
Rückwand	268 x 158	1
Deckel	190 x 258	1
Boden	190 x 258	1

Material: 19 mm MDF (Innenteile)

Bez.	Abm./mm	Menge
Brett A	152 x 128	1

(Ringverstärkung mit Ausbruch lt. Zeichn.)

Ausbrüche

Ausbruch für	D./mm
Tief-Mitteltöner	118,00
Hochtöner	74,00

(beim Hochtöner Ausbruch f. Anschlußfahnen raspeln)
Reflexrohr 68,80

Ausbruch für	B x H /mm
Terminal	74 x 54

Einfräsungen

Fräsung für	D./mm	Tiefe/mm
Tieftöner	entfällt	-
Hochtöner	105,00	4,50

Bemerkungen zum Aufbau

Das Gehäuse wird locker mit Polyestervlies gefüllt. Der Bereich um das Ende des Reflexrohres bleibt frei.

Die Frequenzweiche wird auf eine Trägerplatte (z. B. MDF Rest) geschraubt und auf den Boden der Box geklebt.

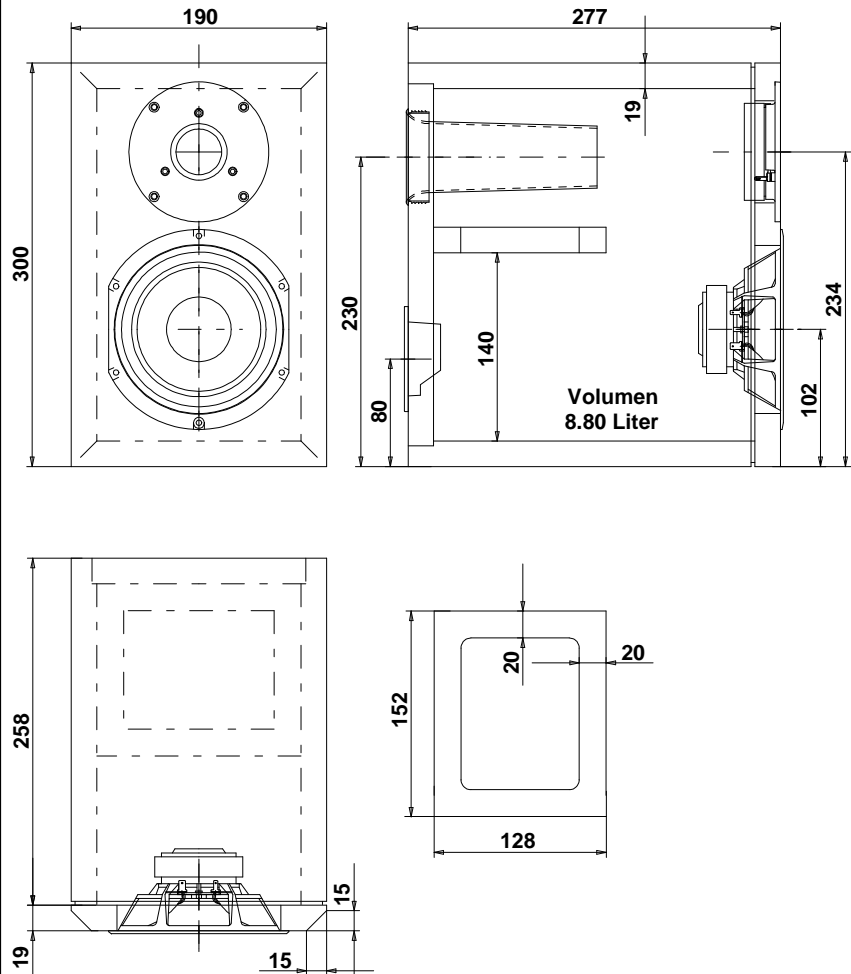

StartAirKit 3R

Besonderheiten & Hinweise

Das Reflexrohr muß von 14.5 cm auf 11 cm gekürzt werden.

Wenn die SAK3R als Regallaufsprecher oder sehr wandnah verwendet wird, kann der Pegel im Tieftonbereich reduziert werden, indem Dämpfungsmaterial in die Reflexöffnung eingebracht wird. Der Pegel kann über die Menge des Materials bestimmt werden. (Verstopfen des Rohres führt zu Verhältnissen wie bei einer geschlossenen Box)

1- Schalldruckfrequenzgang

Mikrofondist.: 1 m auf Achse
Meßsystem: Audiomatica Clio
Art: MLS Messung
0°, 15°, 30°
Unterste korrekt gemessene Frequenz: 150 Hz (Zeitfenster 7 ms)

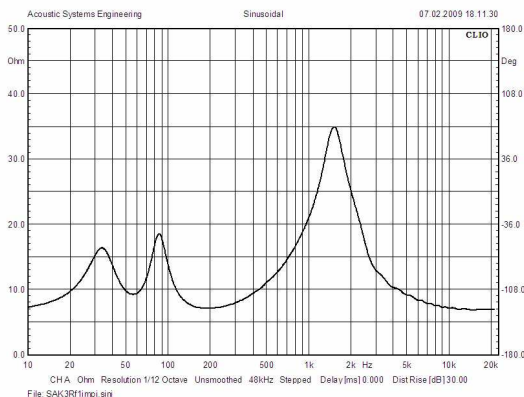

2- Impedanzfrequenzgang
Konstantstrommessung 20 mA

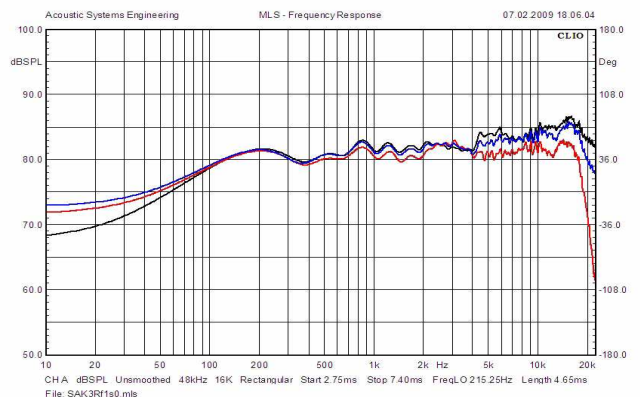

StartAirKit 3R

cattaneo
ACOUSTICS

&

ASE
Acoustic Systems Engineering

Montage und Verdrahtung der Frequenzweiche

Die Frequenzweiche liegt dem Bausatz als fertig aufgebautes Teil bei

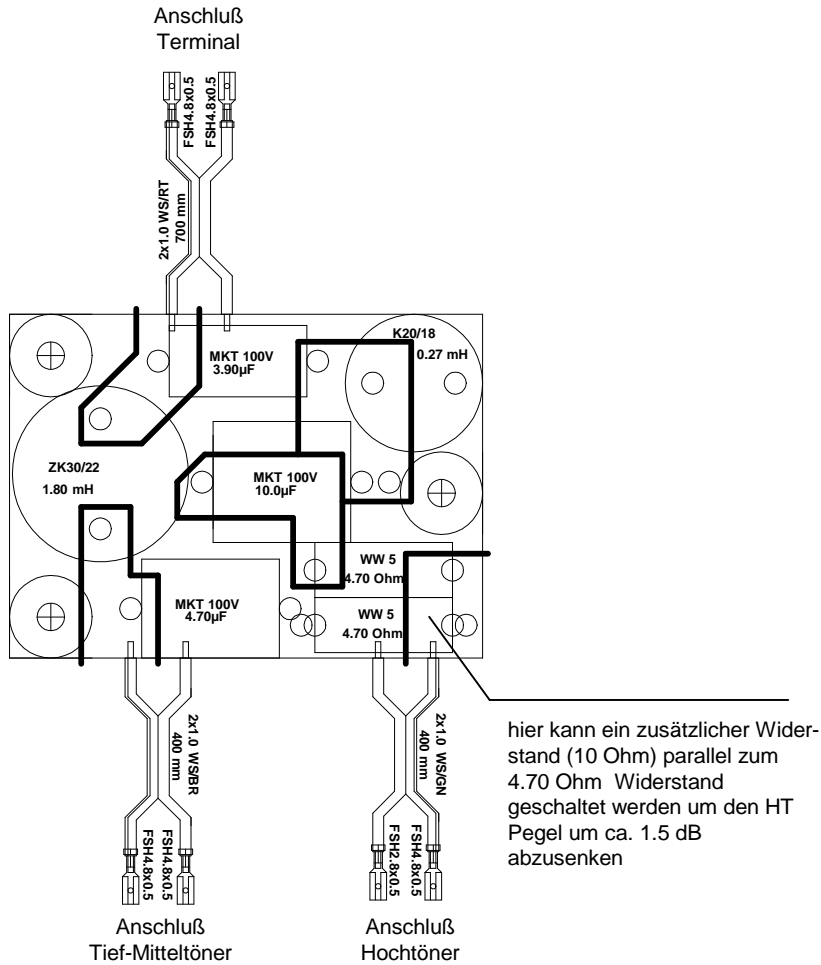

StartAirKit 3R